

primus

laundry equipment

Xtreme
in innovation

Профессиональная стиральная машина
Профессиональная сушильная машина

SC 65

DAM 6, DAMC 6



ОПИСАНИЕ – СТИРАЛЬНАЯ МАШИНА

- Вид под нержавеющую сталь
- Внутренний и внешний барабаны из нержавеющей стали
- Легкоуправляемое программное устройство, экономичные программы
- Загрузка моющих средств спереди
- Сушильная машина аналогичной загрузки может устанавливаться на стиральную машину – экономия площади
- Сливной насос

ВОЗМОЖНОСТИ – СТИРАЛЬНАЯ МАШИНА

- Отдельное монетное управление
- Выпускной клапан
- Насосы подачи жидких моющих средств

ОПИСАНИЕ – СУШИЛЬНАЯ МАШИНА

- Вид под нержавеющую сталь
- Внутренний и внешний барабаны из нержавеющей стали
- Большой проем двери (Ø45 см)

ВОЗМОЖНОСТИ - СУШИЛЬНАЯ МАШИНА

- Отдельное монетное управление
- Устройство для сбора конденсата (тип DAMC)
- Нагревание тепловым насосом (тип DAM6HP)



КОМПАКТНЫЙ ДИЗАЙН



УСТАНОВКА ДРУГ НА ДРУГА



НИЗКОЕ ПОТРЕБЛЕНИЕ ЭНЕРГИИ

POWERWASH®

ТИП		SC65
ЗАГРУЗКА	кг	6,5
ОБЪЕМ БАРАБАНА	л	60
ДИАМЕТР БАРАБАНА	мм	Ø480
ОБОРОТЫ ОТЖИМА	об/ мин	1400
G-ФАКТОР		530
ЭЛЕКТРИЧЕСКОЕ ПОДКЛЮЧЕНИЕ		1x230-400V 50Hz 3x400V 50Hz 1x220Vx60Hz 3x440Vx60Hz
ЭЛЕКТРИЧЕСКИЙ НАГРЕВ	кВт	3,2
ПРИСОЕДИНЕНИЕ ВОДЫ		3/4"
СЛИВ ВОДЫ		
Насос		стандарт
Выпускной клапан		выбор
ГАБАРИТНЫЕ РАЗМЕРЫ		
ВхШхГ	мм	850x595x585
ТРАНСПОРТИРОВОЧНЫЕ ДАННЫЕ		
Брутто вес		
Картонная упаковка	кг	77
Нетто вес	кг	73
Объем в картонной упаковке	м³	0,53
Размеры в картонной упаковке, ВхШхГ	мм	915x610x660

ТИП		DAMC6	DAM6	DAM6HP
		конденсационный	вентиляционный	тепловый насос
ЗАГРУЗКА	кг	6,5		
ОБЪЕМ БАРАБАНА	л	112		
ДИАМЕТР БАРАБАНА	мм	Ø571x476		
ЭЛЕКТРИЧЕСКОЕ ПОДКЛЮЧЕНИЕ		1x230V 50/60Hz 3x400-415V 50Hz 3x400V+N 60Hz	1x230V 50/60Hz 3x400-415V 50Hz 3x400V+N 60Hz 3x440V 60Hz	1x230V 50/60Hz
ЭЛЕКТРИЧЕСКИЙ НАГРЕВ	кВт	2,5	3	1,3
ПОТОК ВОЗДУХА	м³/ч	123	245	внутренний
ПРИСОЕДИНЕНИЕ ВОЗДУХОВОДА	мм	-	100	-
ГАБАРИТНЫЕ РАЗМЕРЫ		850x595x585		
ВхШхГ	мм	850x595x585		
ТРАНСПОРТИРОВОЧНЫЕ ДАННЫЕ				
Брутто вес				
Картонная упаковка	кг	50	45	56
Нетто вес	кг	47	39	52
Объем в картонной упаковке	м³	0,53		
Размеры в картонной упаковке				
ВхШхГ	мм	915x610x660		

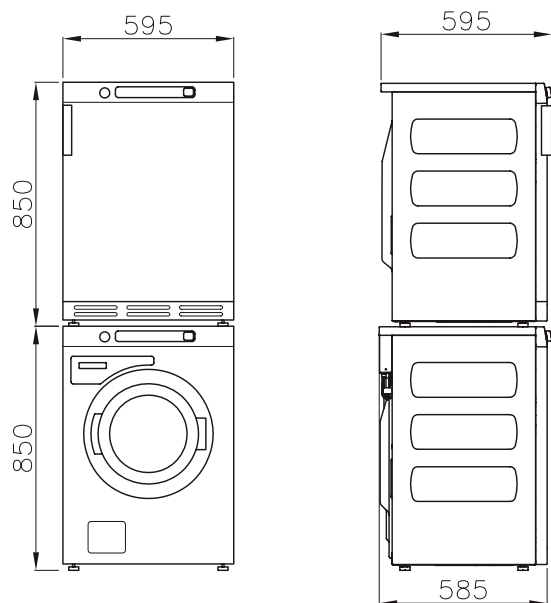

Компания Primus оставляет за собой право в любое время и без предварительного предупреждения изменять модели машин и спецификации в этом буклете. Все детали и иллюстрации в этом буклете носят исключительно информационный характер и не являются обязывающими.

www.primuslaundry.com



ISO 9001
ISO 14001

BUREAU VERITAS
Certification

